

Bestandslegende

	Kanaldeckel		Poller
	Straßenablauf		Baum
	Hydrant (unterflur)		Einzelstrauch
	Schieber (Wasser)		Hecke
	Schieber (Gas)		Zaun
	Kabelschacht (AZK, unterflur)		Mauer
	Schaltschrank (überflur)		Flurgrenze
	Beleuchtung		abgesenkter Bordstein
	Lichtsignalanlage		Lärmschutzwand
	Wegweisungstafel		Ablaufrinne
	Verkehrszeichen		× 64.12 Höhe
	Parkscheinautomat		Sitzgelegenheiten
	Fahrradständer		
	Wohngebäude		Wirtschaftsgebäude
	öffentliches Gebäude		

VORABZUG

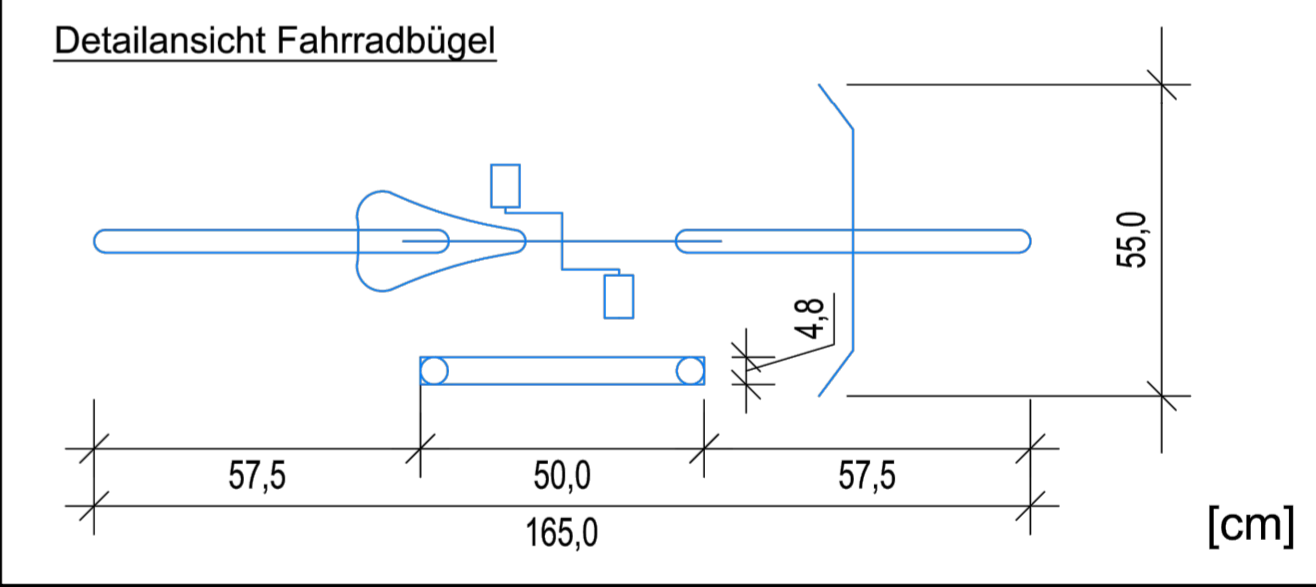

Vermessungsgrundlage

Herkunft: Stadt Mönchengladbach
FB 62 - Geoinformation
Abt. 62.20 - Vermessung

Aufnahmedatum: XX/20XX

Amtl. Lagebezug: ETRS89/UTM ohne Zk
Höhenbezug: DHHN 2016

Höhenfestpunkt: Bolzen-Nr. 4804 x XXXX Höhe XX,XXX
Straße XXX

Bolzen-Nr. 4804 x XXXX Höhe XX,XXX
Straße XXX

Die Vermessungsgrundlage wurde zum Teil digitalisiert und durch einen Feldvergleich ergänzt. Zur Maßentnahme bedingt geeignet.

		Stadt Mönchengladbach Der Oberbürgermeister Fachbereich Stadtentwicklung und Planung Abteilung Verkehrsplanung	
Projekt:	Fahrradparken Viersener Str. 44-46		i.A. Abteilungsleiter
LDI-Nummer:	1466	Planungsphase:	Vorplanung
Stand:	07.11.2022	Planart:	Lageplan
Bearbeitet:	Eßer	Plan-Nr.:	LP01
		Maßstab:	1 : 50
			i.A. Teamleiter
			i.A. Projektleiter